



IMPRESSUM



Als Großhändler für den Klimageräte- und Wärmepumpen Fachhandel und österreichischer Generalimporteur der GREE Electric Appliances Inc. Of Zhuhai, beliefert die GREE GmbH seine Partner mit dem kompletten Klimageräte- und Wärmepumpensortiment der Marke GREE.

GREE GMBH

Industriestraße 12
A-8321 St. Margarethen an der Raab
Tel.: +43 3115 40 457 - 0
E-Mail: office@greeaustria.at
Internet: www.greeaustria.at

BÜROZEITEN

Montag - Donnerstag
7:30 - 12:00 und 12:30 - 16:30 Uhr
Freitag 7:30 - 12:00 Uhr

LAGERZEITEN

Montag - Donnerstag
7:30 - 12:00 und 12:30 - 16:30 Uhr
Freitag 7:30 - 12:00 Uhr

ZUSTELLUNG PER SPEDITION

PAKETDIENST

SELBSTABHOLUNG

Version 2.1 - April 2021. Gültig von 12.04.2021 bis 31.12.2022 bzw. bis auf Widerruf.

Trotz sorgfältiger Prüfung aller technischen Daten, kann es u.U. trotzdem zu Fehlern kommen. Wir bitten um Verständnis, dass wir dafür keinerlei Haftung übernehmen können.

GREE ELECTRIC APPLIANCES INC. OF ZHUHAI

DER WELTWEIT GRÖSSTE HERSTELLER VON KLIMAAANLAGEN

DAS UNTERNEHMEN GREE ELECTRIC APPLIANCES INC. IST DER WELTWEIT GRÖSSTE HERSTELLER VON KLIMAAANLAGEN SOWIE ELEKTRISCHEN UND ELEKTRONISCHEN HAUSHALTSGERÄTEN.

**JEDES DRITTE WELTWEIT VERKAUFTE KLIMAGERÄT WIRD VON GREE PRODUZIERT!
ALLE EINZELTEILE WERDEN IN EIGENER PRODUKTION GEFERTIGT.**

- Hauptsitz Zhuhai, China
- 9 Produktionsstätten weltweit
- Rd. 70.000 Mitarbeiter
- Über 14.000 technische Patente
- Jährliche Produktion ca. 65 Millionen Klimageräte im RAC Bereich
- Vertrieb in 200 Ländern weltweit
- Rd. 5% des Jahresumsatzes werden in Forschung und Entwicklung investiert
- Rd. 8.000 Mitarbeiter nur in der Entwicklungsabteilung



GMV5 & GMV6

GEWERBLICHE VRF MULTI RAUMKLIMAGERÄTE



VORTEILE FÜR DEN BENUTZER

- DC Invertersteuerung mit neuester Sine Wave Technik
- GREE Doppel-Rollkolbenkompressor
- Top Wirkungsgrad - energiesparender Betrieb
- Langlebige und qualitativ hochwertige Geräte
- Winterbetriebseinrichtung für Heizen und Kühlen
- Elegante Innengeräte
- Besonders leise Innen- und Außengeräte
- Energiesparende EC Ventilatormotoren
- Umfangreiche Zusatzfunktionen

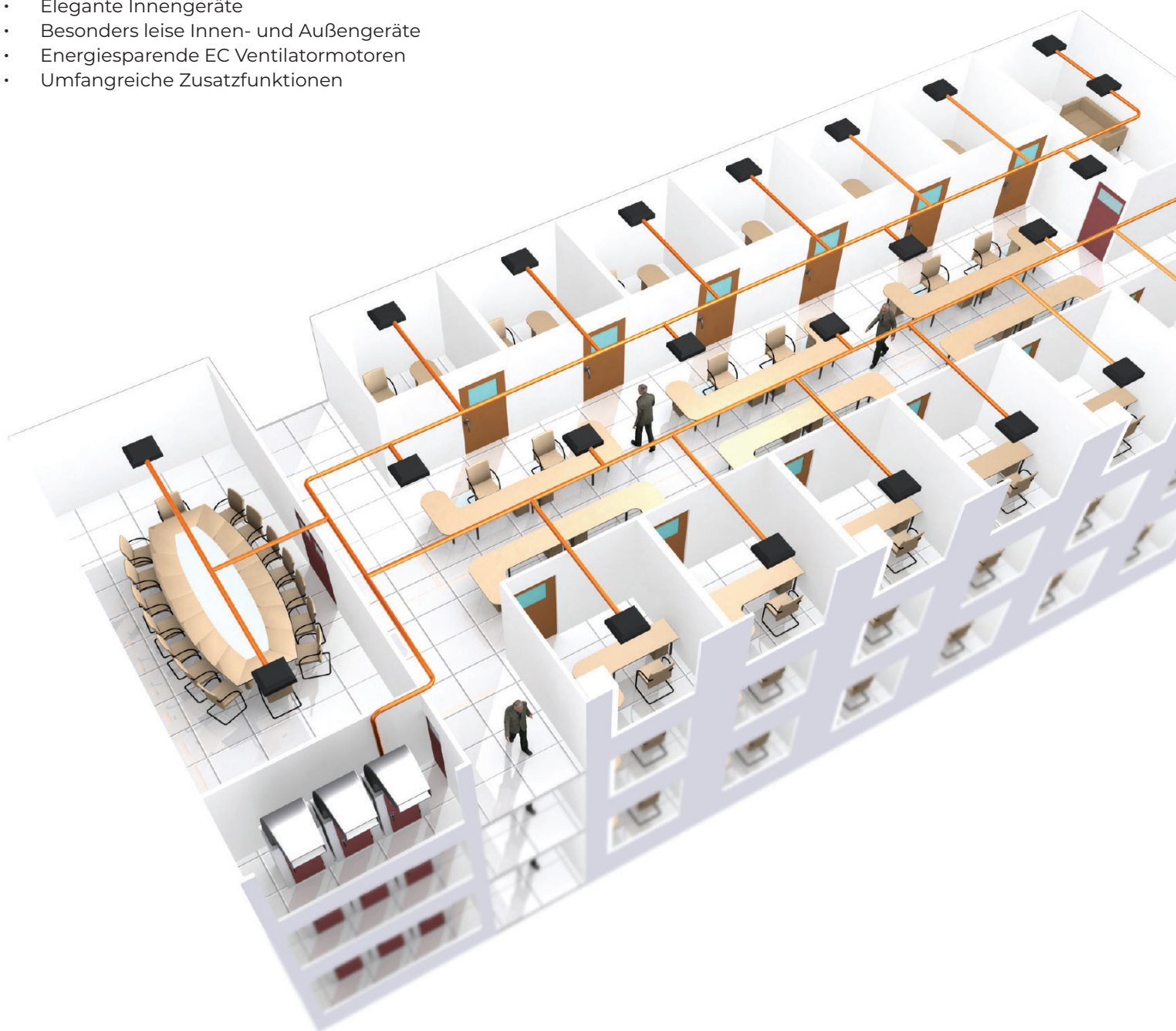

Anmerkung: Ausstattung und Funktionen sind Modellabhängig



Standard 4-Wege
Kassettengerät



Flaches Kanalgerät



Konsolengerät



Wandgerät



GMV5 Mini



GMV6 28.0 kW



GMV6 61.5 kW

Anmerkung: Ausstattung und Funktionen sind Modellabhängig

GREE ALL-DC INVERTER TECHNOLOGY

- 180° Sine Wave DC Inverter
Mit der Invertersteuerung (Frequenzumrichter) kann die Drehzahl des Kompressors verändert und die Leistungsabgabe damit exakt der Anforderung angepasst werden. Bei der 180° Sine Wave Technologie wird eine besonders glatte Sinuswelle zur Ansteuerung des Kompressors produziert.
- Alle Kompressoren im Außengerät mit DC Inverter
Dadurch, dass alle Kompressoren DC Invertertechnik verwenden (keine DC Inverter mit Fix-Speed Kompressoren gemischt, wie beim Vorgängermodell), konnte die Effizienz gesteigert werden.
- Hocheffizienter Permanentmagnet-Motor
Durch die Verwendung des neuen Permanentmagnetmotors im Kompressor kann der Wirkungsgrad über den gesamten Drehzahlbereich erhöht werden.

Herkömmlicher Inverter

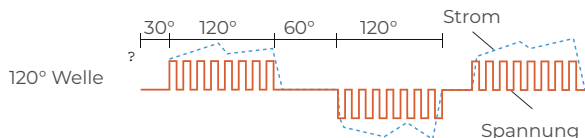
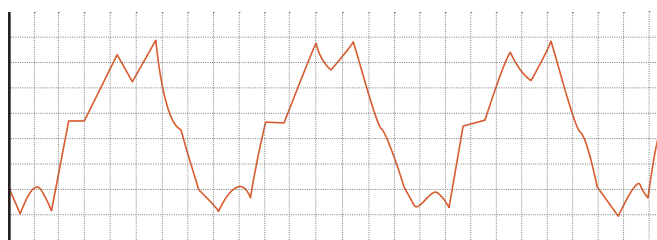

180° Sine Wave Technologie

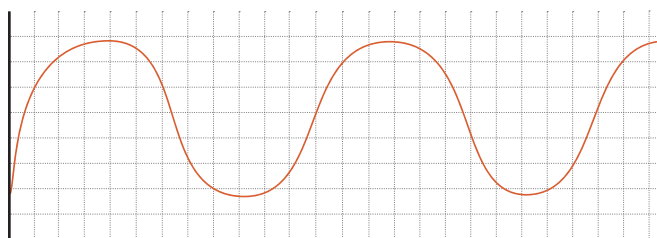

Stufenlose Drehzahlregelung zwischen 1200 - 7200 l/min

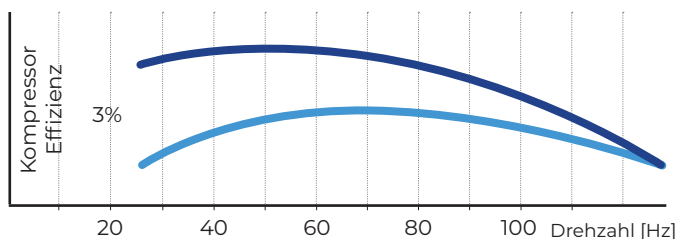
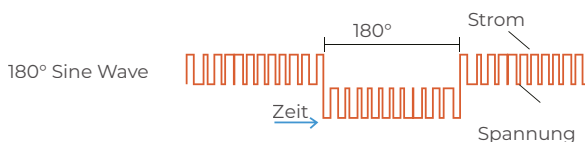

GREE DC INVERTER KOMPRESSOREN

- Doppel-Rollkolben Kompressor beim Mini- und Slim-Außengerät
Zwei parallel arbeitende, gegenläufig und exzentrisch rotierende Walzen (Rollkolben) in zwei getrennten Verdichterkammern, sorgen für die notwendige Verdichtung des Kältemittels.
- Durch die gegenläufige Drehung der Walzen (Rollkolben) ist dieser Verdichtertyp sehr laufruhig, was sich unter anderem günstig auf die Lebensdauer auswirkt.
- Scroll Kompressor beim GMV6 Standard Außengerät
Das Kältemittel wird in der vollhermetischen Kompressorkammer komprimiert. Dieser Kompressor ist sehr leise, laufruhig und zeichnet sich dadurch auch durch eine lange Lebensdauer aus.

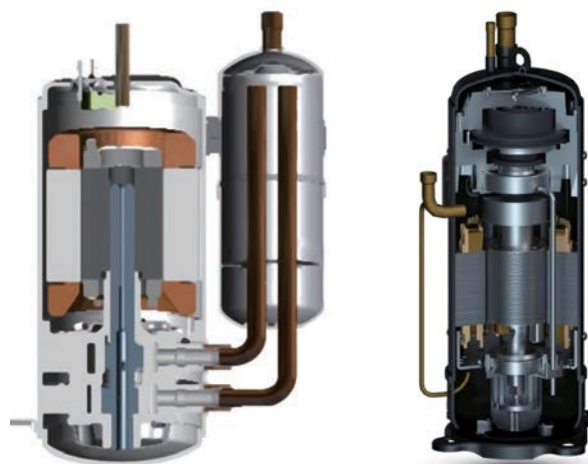

Anmerkung: Ausstattung und Funktionen sind Modellabhängig

NEUES AUSSENGERÄTE VENTILATOR DESIGN

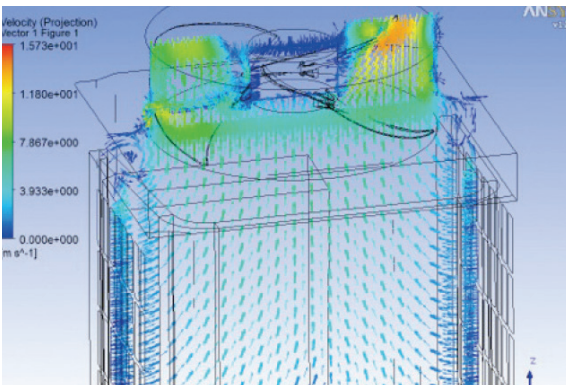
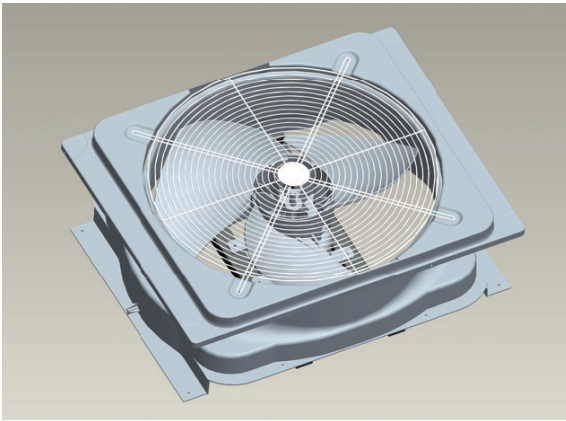

- **Quiet Control**
Durch viele Tests konnte das optimale Design des Außengeräteventilatorgehäuses entwickelt werden. Damit konnte im Vergleich mit dem Vorgängermodell der Schalldruckpegel um 3dB(A) reduziert werden.
- **Aerodynamischer 3D Ventilatorflügel**
Im Vergleich zum Vorgängermodell wird mit dem neu entwickelten 3D Ventilatorflügel die Luftleistung um 12% erhöht. Ebenso konnte die Effizienz erhöht und der Geräuschpegel gesenkt werden.
- **Drehzahlgesteuerter DC Inverter Ventilatormotor**
Der Außengeräteventilatormotor lässt sich stufenlos zwischen 5 bis 65 Hz drehzahlregeln und passt sich exakt der notwendigen Luftmenge an. Er ist besonders leise und durch die Verwendung einer DC Invertersteuerung auch um bis zu 30% energiesparender als ein herkömmlicher AC Motor.
- **Außengeräte Quiet Mode (Flüsterbetrieb)**
Die Außengeräte sind im Flüsterbetrieb nur mehr bis zu 45dB(A) laut. Das ist speziell für den Betrieb während der Nacht in Wohngebieten wichtig.

EUROVENT ZERTIFIZIERUNG

- Die Modelle GMV 5 Mini, GMV 5 Slim und GMV6 sind Eurovent-zertifiziert.



CAN BUSSYSTEM

- **Innovatives Bussystem**
Der Can Bus ist besonders ausfallsicher und kann auch nicht so einfach gestört werden. Deswegen findet dieses Bussystem auch im Automobilbau Verwendung.
- **High Speed**
Die Busgeschwindigkeit beträgt bis zu 20 kBit pro Sekunde. Das ist ein Mehrfaches im Vergleich zu vielen Mitbewerbern.
- **Einfache Verkabelung**
Unipolares 2-poliges Buskabel mit bis zu 1500 m Länge.
- **Automatische Adressierung**
Der CAN Bus erlaubt das automatische Auffinden von Innen- und Außengeräten und anschließender automatischer Adressierung. Damit wird der Inbetriebnahmeaufwand deutlich verringert.

Anmerkung: Ausstattung und Funktionen sind Modellabhängig

NEUES INNENGERÄTE DESIGN

- Elektronisches Expansionsventil
Durch die Verwendung eines elektronischen Expansionsventils kann die Einspritzmenge des Kältemittels exakt justiert werden. Damit wird die Kältemittelmenge an die Erfordernisse des Systems angepasst. Das ist eine effizientere Lösung als die Verwendung eines Kapillarrohres.

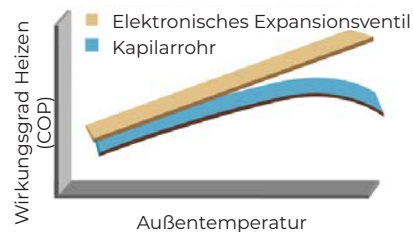

- DC Inverter Ventilatormotor
Der Innengeräteventilatormotor ist besonders leise und durch die Verwendung einer DC Invertersteuerung auch um bis zu 30 % energiesparender als ein herkömmlicher AC Motor. Je nach Modell kann der Benutzer aus bis zu 7 Ventilatorstufen wählen.

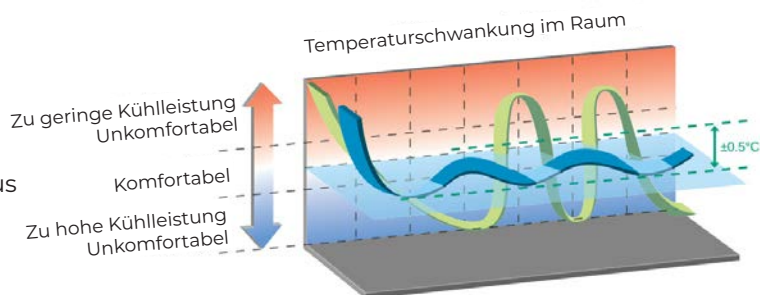

- Innengeräte Quiet Mode (Flüsterbetrieb)
Alle GMV Innengeräte sind mit drehzahlgesteuerten DC Ventilatormotoren ausgestattet. Im Quiet Mode beträgt der Schalldruckpegel nur mehr bis zu 22dB(A). (Modellabhängig)

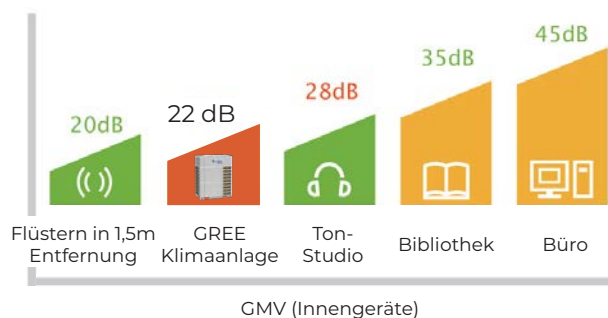

EINSTELLBARE EXT. STATISCHE PRESSUNG

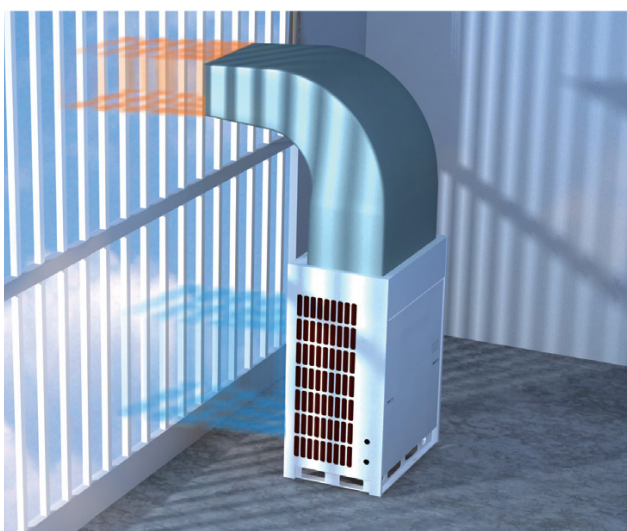

- Nur gültig für GMV6 Standard
- Kraftvoller Ventilatormotor
Der kraftvolle Ventilatormotor am GMV6 Außengerät hat eine maximale ext. statische Pressung von 110Pa.
- Einstellbare ext. statische Pressung
Falls notwendig kann diese aus 5 Stufen (0, 30, 50, 80 und 110 Pa) ausgewählt werden. Damit kann eine Haube am Außengerät die Abluft aus einem Raum umlenken.

Anmerkung: Ausstattung und Funktionen sind Modellabhängig

KOMPAKTE ABMESSUNGEN

- Kompakte Abmessungen erleichtern den Transport und die Installation des Außengeräts.



SUPER FLEXIBEL - BIS ZU 1000 METER KÄLTEMITTELLEITUNG

- GMV5 Mini Außengerät:
 Max. Gesamtleitungslänge: 300 m
 Max. Leitungslänge: 120 m
 Max. äquivalente Leitungslänge: 150 m
 Max. Höhendifferenz zw. Innengeräte: 15 m
 Max. Höhendifferenz: 50m / 40m*
 Max. Leitungslänge vom ersten Abzweiger bis zum letzten Innengerät: 40 m
- GMV5 Slim Außengerät:
 Max. Gesamtleitungslänge: 300 m
 Max. Leitungslänge: 120 m
 Max. äquivalente Leitungslänge: 150 m
 Max. Höhendifferenz zw. Innengeräte: 15 m
 Max. Höhendifferenz: 50m / 40m*
 Max. Leitungslänge vom ersten Abzweiger bis zum letzten Innengerät: 40 m
- GMV6 Standard Außengerät:
 Max. Gesamtleitungslänge: 1000 m
 Max. Leitungslänge: 200 m
 Max. äquivalente Leitungslänge: 240 m
 Max. Höhendifferenz zw. Innengeräte: 40 m
 Max. Höhendifferenz: 100m / 110m*
 Max. Leitungslänge vom ersten Abzweiger bis zum letzten Innengerät: 120 m

* Außengerät höher/tiefer als Innengeräte

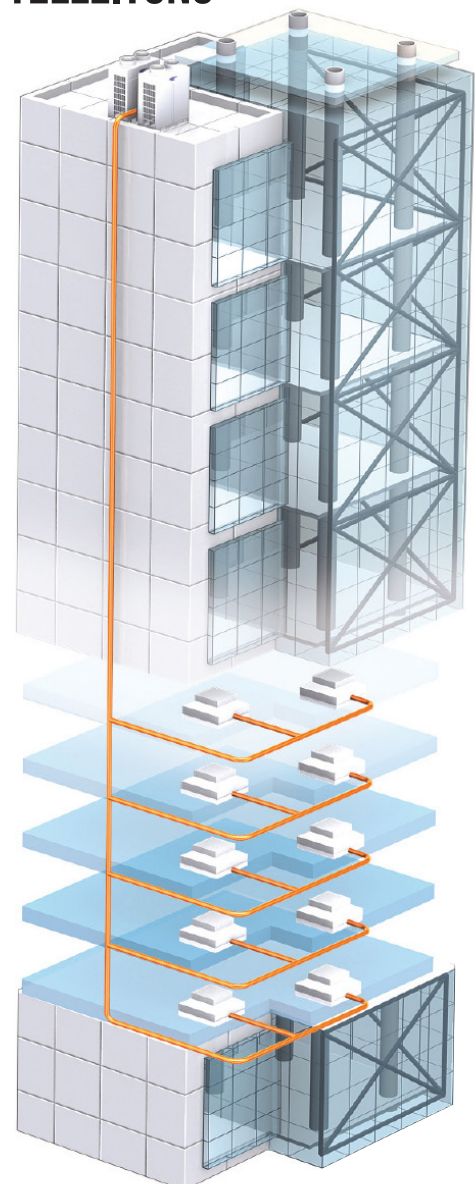

STEUERUNGSOPTIONEN IM CAN-BUS-SYSTEM



Einzelregelung



Einzelregelung



Ein Innengerät mit zwei Fernbedienungen



Bis zu 16 Innengeräte mit einer Single Fernbedienung



SINGLE KABELFERNBEDIENUNG XK 46

- Single Steuerung für ein Klimagerät bzw. steuert bis zu 16 Innengeräte als Gruppe mit denselben Einstellungen
- Anzeige der aktuellen Uhrzeit
- 24 Stunden Tageszeituhrprogramm
- Steuert alle Funktionen der Innengeräte: Ein/Aus, Betriebsart, Temperatur, Ventilator und Luftleitlelamelle
- Spezialfunktionen: Selbstreinigungsfunktion, automatische Wiedereinschaltung nach Stromausfall, Turbofunktion, Energiesparfunktion, Schlummerfunktion, Flüsterbetrieb, Ferientaste, 8°C Heizfunktion (Neu)
- Fehlercodeanzeige & History
- Abfrage / Programmierung Adresse Innengerät



XK 46

SINGLE HOTEL-KABELFERNBEDIENUNG XK 79

- Single Steuerung für ein Klimagerät bzw. steuert bis zu 16 Innengeräte als Gruppe mit denselben Einstellungen
- Steuert alle Funktionen der Innengeräte: Ein/Aus, Betriebsart, Temperatur, Ventilator und Luftleitlelamelle
- Spezialfunktionen: Automatische Wiedereinschaltung nach Stromausfall
- Anzeige einer Sperre durch Zentralfernbedienung
- Fehlercodeanzeige
- Abfrage / Programmierung Adresse Innengerät
- Extern Ein/Aus Kontakt, kann zum direkten Anschluss von Türkartenschaltern (Key Card) verwendet werden (Potenzialfrei 230VAC oder 5-24VDC)



XK 79

INFRAROT FERNBEDIENUNG YAP1F

- Anzeige der aktuellen Uhrzeit
- 24 Stunden Tageszeituhrprogramm
- Steuert alle Funktionen der Innengeräte:
Ein/Aus
Betriebsart
Temperatur
Ventilator
Luftleitlelamelle (Horizontal & Vertikal)
- Spezialfunktionen:
Selbstreinigungsfunktion
Automatische Wiedereinschaltung nach Stromausfall
Turbofunktion
Schlummerfunktion
- LCD-Anzeige



YAP1F

4,3" TOUCH ZENTRALFERNBEDIENUNG CE54-24/F(C)



CE54-24/F(C)

- Hochauflösende, hintergrundbeleuchtete 4,3" Farb LCD-Anzeige (800x600) mit Touch Funktion
- Steuert bis zu 32 Innengeräte
- Anzeige von Datum, Wochentag und Uhrzeit
- Bis zu 28 Zeitprogramme, inkl. Wochentimer & Verknüpfung mit Betriebsart
- Steuert alle Funktionen der Innengeräte:
Ein/Aus, Betriebsart, Temperatur, Ventilator, Luftleitlelamelle (Horizontal & Vertikal)
- Spezialfunktionen:
Schlummerfunktion, Flüsterbetrieb, E-Stützheizung, 8°C Heizfunktion (Absence), Turbofunktion, Energiesparfunktion, Sperre von Funktionen von Innengeräten (Shield) und Gruppensteuerung
- Mehrere Gruppen individuell zusammenstellbar
- Fehlercodeanzeige & History
- Abmessungen (LxBxT): 128x86x38mm

7" TOUCH ZENTRALFERNBEDIENUNG CE52-24/F(C) | | CE53-24/F(C)



CE52-24/F(C) bzw. CE53-24/F(C)

- Hochauflösende 7" Farb LCD-Anzeige (1280x800) mit Touch Funktion
- Steuert bis zu 32 Innengeräte (CE53-24/F(C) bzw. 128 Innengeräte (CE52-24/F(C))
- Anzeige von Datum, Wochentag und Uhrzeit
- Bis zu 28 Zeitprogramme, inkl. Wochentimer & Verknüpfung mit Betriebsart
- Steuert alle Funktionen der Innengeräte:
Ein/Aus, Betriebsart, Temperatur, Ventilator, Luftleitlelamelle (Horizontal & Vertikal)
- Spezialfunktionen:
Schlummerfunktion, Flüsterbetrieb, E-Stützheizung, 8°C Heizfunktion (Absence), Turbofunktion, Energiesparfunktion (Temperaturbegrenzung), Sperre von Funktionen von Innengeräten (Shield) und Gruppensteuerung
- Mehrere Gruppen individuell zusammenstellbar
- Fehlercodeanzeige & History
- Abmessungen (LxBxT): 185x128x54mm

GMV5 - VRF MINI & SLIM WÄRMEPUMPEN AUßENGERÄTE



Beim GREE Mini bzw. Slim GMV5 Multi System können je nach Außengerät bis zu 16 verschiedene GMV Innengeräte angeschlossen werden. Sie eignen sich daher besonders für Häuser, Wohnungen und Betriebe, bei denen nur ein Außengerät installiert werden soll. Die GMV5 Mini bzw. Slim Außengeräte zeichnen sich durch die DC Invertersteuerung und leistungsstarke GREE Doppel-Rollkolben Kompressoren aus.

- DC Invertersteuerung
Mit dieser Technik kann die Drehzahl des Kompressors verändert werden. Damit wird die Leistungsabgabe genau dem Bedarf der Räume angepasst. Somit werden Temperaturschwankungen im Raum vermieden.
- Alle Teile der Klimaanlage sind von hochwertiger Qualität um einen langen störungsfreien Betrieb zu gewährleisten
- Top Wirkungsgrad
- Bis zu 135% Gleichzeitigkeitsfaktor
- GREE Doppel-Rollkolbenkompressor
Zwei gegenläufig drehende Scheiben in der Kompressorkammer sorgen für die notwendige Verdichtung des Kältemittels. Dieser Kompressor zeichnet sich durch besonders geringen Energieverbrauch, Regelbarkeit über einen großen Drehzahlbereich, Laufruhe und lange Lebensdauer aus.
- Als Innengeräte stehen Wand-, Konsolen-, Decken-/Stand-, Kassetten- oder Kanalgeräte zur Auswahl
- Außentemperatur Einsatzgrenzen
(Kühlen/Heizen): -5 bis +52°C / -20 bis +27°C



GMV5 Mini



GMV5 Slim

MINI		GMV-120WL/C-X	GMV-140WL/C-X	GMV-160WL/C-X
Kühlleistung	kW	12	14	16
Heizleistung	kW	14	16,5	18,5
Wirkungsgrad Kühlen/Heizen (EER/COP)	W/W	3,9/4,2	3,5/4,1	3,3/3,9
Leistungsaufnahme K/H	kW	3,03/3,27	3,59/3,95	4,75/4,65
Luftmenge (max)	m ³ /h	6000	6300	6600
Schalldruckpegel (max)	dB(A)	56	57	57
Kompressor		Rollkolben	Rollkolben	Rollkolben
Kältemittel / Füllmenge	kg	R410A/3,3	R410A/3,3	R410A/3,3
Rohranschlüsse Flüssig/Gas	mm (")	9,52/15,9 (3/8-5/8)	9,52/15,9 (3/8-5/8)	9,52/19,1 (3/8-3/4)
Leitungslänge* / Gesamtlänge	m	120/300	120/300	120/300
Leitungslänge** 1. Abzw. - IG	m	40	40	40
Max. Höhendifferenz - AG höher/tiefer	m	50/40	50/40	50/40
Spannungsversorgung	V/Ph/Hz	380-415/3/50	380-415/3/50	380-415/3/50
Empf. Absicherung	A	3P+N16C	3P+N16C	3P+N16C
Max. Anzahl Innengeräte		7	8	9
Abmessungen (LxBxH)	mm	900x340x1345	900x340x1345	900x340x1345
Gewicht	kg	122	122	122
Außentemp. Einsatzgrenzen Kühlen/Heizen	°C	-5 bis +52 / -20 bis +27		
Artikelnummer		22.10.1001	22.10.1002	22.10.1003

SLIM		GMV-224WL/C-X	GMV280WL/C-X	GMV-335WL/C-X
Kühlleistung	kW	22,4	28	33,5
Heizleistung	kW	25	30	35
Wirkungsgrad Kühlen/Heizen (EER/COP)	W/W	3,3/3,8	3,3/3,6	3,3/3,6
Leistungsaufnahme K/H	kW	6,12/4,9	7,78/6,12	9,57/7,14
Luftmenge (max)	m ³ /h	8000	11000	11000
Schalldruckpegel (max)	dB(A)	61	61	63
Kompressor		Rollkolben	Rollkolben	Rollkolben
Kältemittel / Füllmenge	kg	R410A/5,5	R410A/7,1	R410A/8
Rohranschlüsse Flüssig/Gas	mm (")	9,52/19,1 (3/8-3/4)	9,52/22,4 (3/8-7/8)	12,7/25,4 (1/2-9/8)
Leitungslänge* / Gesamtlänge	m	120/250	120/250	120/250
Leitungslänge** 1. Abzw. - IG	m	40	40	40
Max. Höhendifferenz - AG höher/tiefer	m	50	50	50
Spannungsversorgung	V/Ph/Hz	380-415/3/50	380-415/3/50	380-415/3/50
Empf. Absicherung	A	3P+N16C	3P+N16C	3P+N16C
Max. Anzahl Innengeräte		13	17	20
Abmessungen (LxBxH)	mm	940x320x1430	940x460x1615	940x460x1615
Gewicht	kg	133	163	177
Außentemp. Einsatzgrenzen Kühlen/Heizen	°C	-5 bis +52 / -20 bis +27		
Artikelnummer		22.10.1004	22.10.1005	22.10.1006

*Max. Leitungslänge zwischen Außengerät und entferntestem Innengerät|| **Leitungslänge zwischen erstem Abzweiger und entferntestem Innengerät
Bedingungen für angegebene Kühl- und Heizleistungen siehe Service Manuals

Mit dem GREE GMV6-System können je nach Außengerätesystem bis zu 80 verschiedene GMV-Innengeräte angeschlossen werden. Daher eignet es sich besonders für große Gebäude, in denen nur ein Außengerät installiert werden soll. GMV6-Außengeräte verfügen über die neueste DC-Wechselrichtersteuerung und leistungsstarke EVI-DC-Wechselrichter-Scroll-Kompressoren.

- Möglichkeit, bis zu vier Außengeräte zu kombinieren, in Schritten von 5,6 kW (2 PS) von 22,4 auf 246 kW
- Bis zu 36 Innengeräte können an ein Außengerät angeschlossen werden.
- DC-Wechselrichtersteuerung
Diese Technologie kann verwendet werden, um die Kompressordrehzahl zu ändern. Die gelieferte Leistung ist somit genau auf die Bedürfnisse der Räume abgestimmt. Temperaturschwankungen im Raum werden vermieden und Energie gespart.
- Spitzenwirkungsgrad bis 3,4 / 4 GREE DC Inverter Scroll-Kompressoren 1x EVI DC Inverter Scroll-Kompressor für Modell 22,4; 33,5; 40; 45 bzw. 50,4 kW. 2x für Modell 56 und 61,5 kW
- Möglichkeit, ext. statischer Druck auf den Lüfter bis zu 110 Pa: 0, 30, 50, 80 oder 110 Pa
- Wand-, Konsolen-, Kassetten-, Decken/Stand-, Kassetten-, Kanalgeräte und Kanalgeräte mit hohem stat. Druck sind als Innengeräte erhältlich
- Überlastfaktor bis zu 135%
- Alle Klimakomponenten sind von erstklassiger Qualität um einen langfristigen Betrieb ohne Ausfälle zu gewährleisten
- Gesamtkabellänge bis zu 1000 m
- Einsatzgrenzen bei Außentemperatur (Kühlen / Heizen): -5 bis + 55 ° C / -30 bis + 24 ° C



GMV6 - 28.0 kW



GMV6 - 61.5 kW

		GMV-224WM/H-X	GMV-280WM/H-X	GMV-335WM/H-X	GMV-400WM/H-X
Kühlleistung	kW	22,4	28	33,5	40
Heizleistung	kW	25	31,5	37,5	45
Wirkungsgrad Kühlen/Heizen (EER/COP)	W/W	3,4/3,98	2,65/3,31	2,6/3,62	2,5/3,88
Leistungsaufnahme K/H	kW	12,87	13,15	13,5	21
Luftmenge (max)	m³/h	9750	10500	11100	13500
Schalldruckpegel (max)	dB(A)	56	57	59	59
Kompressor		Scroll-Kompressor	Scroll-Kompressor	Scroll-Kompressor	Scroll-Kompressor
Kältemittel / Füllmenge	kg	R410A/5,5	R410A/5,5	R410A/7,5	R410A/7,5
Rohranschlüsse Flüssig/Gas	mm (")	9,52/19,1 (3/8-3/4)	9,52/22,4 (3/8-7/8)	12,7/25,4 (1/2-9/8)	12,7/25,4 (1/2-9/8)
Leitungslänge* / Gesamtlänge	m	190/1000	190/1000	190/1000	190/1000
Leitungslänge** 1. Abzw. - IG	m	40	40	40	40
Max. Höhendifferenz - AG	m	90	90	90	90
Spannungsversorgung	V/Ph/Hz	380-415/3/50/60	380-415/3/50/60	380-415/3/50/60	380-415/3/50/60
Max. Anzahl Innengeräte		13	16	19	23
Abmessungen (LxBxH)	mm	930x775x1690	930x775x1690	930x775x1690	1340x775x1690
Gewicht	kg	220	220	240	300
Außentemp. Einsatzgrenzen Kühlen/Heizen	°C	-5 bis +55 / -30 bis +24			
Artikelnummer		23.10.0001	23.10.0002	23.10.0003	23.10.0004

		GMV-450WM/H-X	GMV-504WM/H-X	GMV-560WM/H-X	GMV-615WM/H-X
Kühlleistung	kW	45	50,4	56	61,5
Heizleistung	kW	50	56,5	63	69
Wirkungsgrad Kühlen/Heizen (EER/COP)	W/W	2,11/3,45	2,89/3,41	2,46/2,99	2,28/2,84
Leistungsaufnahme K/H	kW	22	26,3	26,85	27,41
Luftmenge (max)	m³/h	15400	16000	16500	16500
Schalldruckpegel (max)	dB(A)	60	61	62	63
Kompressor		Scroll-Kompressor	Scroll-Kompressor	Scroll-Kompressor	Scroll-Kompressor
Kältemittel / Füllmenge	kg	R410A/7,5	R410A/8,3	R410A/8,3	R410A/8,3
Rohranschlüsse Flüssig/Gas	mm (")	12,7/28,6 (1/2-9/8)	15,9/28,6 (5/8-9/8)	15,9/28,6 (5/8-9/8)	15,9/28,6 (5/8-9/8)
Leitungslänge* / Gesamtlänge	m	190/1000	190/1000	190/1000	190/1000
Leitungslänge** 1. Abzw. - IG	m	40	40	40	40
Max. Höhendifferenz - AG	m	90	90	90	90
Spannungsversorgung	V/Ph/Hz	380-415/3/50/60	380-415/3/50/60	380-415/3/50/60	380-415/3/50/60
Max. Anzahl Innengeräte		26	29	33	36
Abmessungen (LxBxH)	mm	1340x775x1690	1340x775x1690	1340x775x1690	1340x775x1690
Gewicht	kg	300	350	350	355
Außentemp. Einsatzgrenzen Kühlen/Heizen	°C	-5 bis +55 / -30 bis +24			
Artikelnummer		23.10.0005	23.10.0006	23.10.0007	23.10.0008

*Max. Leitungslänge zwischen Außengerät und entferntestem Innengerät|| **Leitungslänge zwischen erstem Abzweiger und entferntestem Innengerät
Bedingungen für angegebene Kühl- und Heizleistungen siehe Service Manuals

GMV DX-LÜFTUNGSKIT ZUM EINBINDEN EINES FREMDVERDAMPFERS

Mit dem DX-Lüftungskit kann man einen bauseitigen Wärmetauscher einer Lüftungsanlage an ein GREE GMV5 oder GMV6 Außengerät anschließen. Das GREE Lüftungskit besteht aus allen notwendigen Bauteilen um einen reibungslosen und sicheren Betrieb zu gewährleisten.

- Temperaturregelung: nach Temperatursensor der Raumabluft/Zuluft Verdampfer
- Inkl. Elektronischen Expansionsventil Kit
- Inkl. Ansteuerung des ext. Ventilators
- Inkl. Kabelfernbedienung (XK 46)
- Gleichzeitigkeitsfaktor bei Verwendung eines DX-Lüftungskits: 50 % - 110 %
- Externe Steuerung zuschaltbar: Ein/Aus-Steuerung, Umschalten Kühlen - Heizen, Externe Luftzufuhr, Temperatureinstellung mit 0 - 10 Volt, Abfrage Betriebszustand, Abfrage Betriebsstatus, Fehlerstatus und Abtaustatus möglich

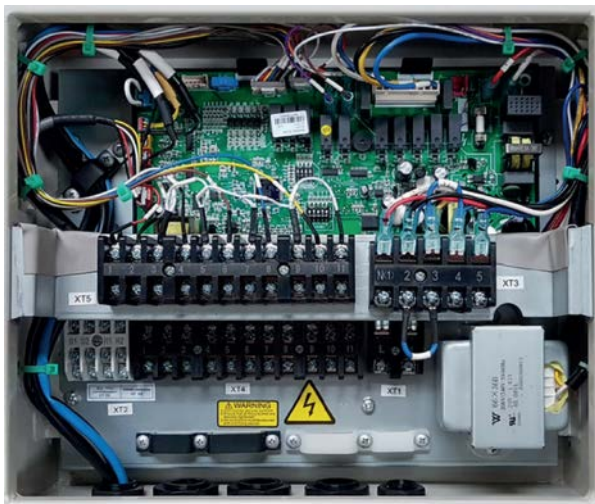

XK 46



XK 79
optional

		GMV-N36U/C-T	GMV-N71U/C-T	GMV-N140U/C-T	GMV-N280U/C-T	GMV-N560U/C-T
Leistung Kühlen / Heizen	kW	3,6 / 4,0	7,1 / 8,0	14,0 / 16,0	28,0 / 31,5	45,0 / 50,0
Einstellbare Kühlleistung	kW	2,8 / 3,6	4,5 / 5,6 / 7,1	9,0 / 11,2 / 14,0	22,4 / 28,0	45,0 / 50,4 / 56,0
Einstellbare Heizleistung	kW	3,2 / 4,0	5,0 / 5,6 / 8,0	10,0 / 12,5 / 16,0	25,0 / 31,5	50,0 / 56,0 / 63,0
Leistungsaufnahme	W	5	5	5	5	5
Notwendige Luftmenge je eingestellter Kühlleistung	m ³ /h	3,6kW: 1500 - 1850 4,0kW: 1500 - 1850	7,1kW: 1850 - 2100 8,0kW: 1850 - 2100	9,0kW: 1500 - 1800 11,2kW: 1850 - 2100 14,0kW: 2100 - 2400	22,4kW: 3700 - 4200 28,0kW: 4200 - 4800	45,0kW: 7400 - 8000 50,4kW: 8000 - 8600 56,0kW: 8600 - 9200
Notwendige Rücklufttemperatur	°C	+4 bis +30				
Spannungsversorgung	V/Ph/Hz	220 - 240 / 1 / 50				
Abmessungen EEV-Kit	mm	204 x 326 x 85				
Abmessungen Schaltschrank	mm	334 x 284 x 111				
Gewicht Schaltschrank	kg	8,6				
Artikelnummer		20.10.1028	20.10.1029	20.10.1030	20.10.1031	20.10.1032

GMV WANDKLIMAGERÄT

- Flaches Innengeräte Design mit LED Anzeige
- Inklusive Infrarot-Fernbedienung



YAPIF

		GMV-ND22G/B4B-T	GMV-ND28G/B4B-T	GMV-ND36G/B4B-T	GMV-ND45G/B4B-T	GMV-ND50G/B4B-T
Leistung Kühlen / Heizen	kW	2,2 / 2,5	2,8 / 3,2	3,6 / 4,0	4,5 / 5,0	5,0 / 5,6
Luftmenge	m ³ /h	300 / 440 / 500	300 / 440 / 500	320 / 460 / 630	500 / 580 / 850	500 / 580 / 850
Schalldruckpegel *	dB(A)	30 - 35	30 - 35	31 - 38	37 - 43	37 - 43
Rohranschlüsse Flüssig/Gas	mm (")	6,35 / 9,52 (1/4 - 3/8)	6,35 / 9,52 (1/4 - 3/8)	6,35 / 12,7 (1/4 - 1/2)	6,35 / 12,7 (1/4 - 1/2)	6,35 / 12,7 (1/4 - 1/2)
Spannungsversorgung	V/Ph/Hz	220 - 240 / 1 / 50				
Abmessungen L x H x T	mm	845 x 209 x 289	845 x 209 x 289	845 x 209 x 289	970 x 224 x 300	970 x 224 x 300
Gewicht	kg	10,5	10,5	10,5	12,5	12,5
Artikelnummer		20.10.1000	20.10.1001	20.10.1002	20.10.1003	20.10.1034

		GMV-ND56G/B4B-T	GMV-ND63G/B4B-T	GMV-ND71G/B4B-T	GMV-ND100G/B4B-T
Leistung Kühlen / Heizen	kW	5,6 / 6,3	6,3 / 7,1	7,1 / 7,5	9,5 / 10,5
Luftmenge	m ³ /h	650 / 850 / 1100	650 / 850 / 1100	650 / 850 / 1200	900 / 1100 / 1650
Schalldruckpegel *	dB(A)	37 - 43	37 - 43	37 - 44	40 - 52
Rohranschlüsse Flüssig/Gas	mm (")	9,52 / 15,9 (3/8 - 5/8)	9,52 / 15,9 (3/8 - 5/8)	9,52 / 15,9 (3/8 - 5/8)	9,52 / 15,9 (3/8 - 5/8)
Spannungsversorgung	V/Ph/Hz	220 - 240 / 1 / 50			
Abmessungen L x H x T	mm	1078 x 246 x 325	1078 x 246 x 325	1078 x 246 x 325	1350 x 258 x 326
Gewicht	kg	16	16	16,5	18,5
Artikelnummer		20.10.1004	20.10.1005	20.10.1035	20.10.1006

GMV KONSOLENKLIMAGERÄT

- Elegantes Design Konsolengerät mit Bedienfeld und LED Display
- Der Luftauslass kann oben und unten erfolgen
- Inklusive Infrarot-Fernbedienung



YAPIF

		GMV-ND22C/A-T	GMV-ND28C/A-T	GMV-ND36C/A-T	GMV-ND45C/A-T	GMV-ND50C/A-T
Leistung Kühlen / Heizen	kW	2,2 / 2,5	2,8 / 3,2	3,6 / 4,0	4,5 / 5,0	5,0 / 5,5
Leistungsaufnahme Ventilator	W	15	15	20	40	40
Luftmenge	m ³ /h	270 / 320 / 400	270 / 320 / 400	310 / 400 / 480	500 / 600 / 680	500 / 600 / 680
Schalldruckpegel *	dB(A)	27 - 38	27 - 38	32 - 40	39 - 46	39 - 46
Rohranschlüsse Flüssig/Gas	mm (")	6,35 / 9,52 (1/4 - 3/8)	6,35 / 9,52 (1/4 - 3/8)	6,35 / 9,52 (1/4 - 3/8)	6,35 / 9,52 (1/4 - 3/8)	6,35 / 9,52 (1/4 - 3/8)
Spannungsversorgung	V/Ph/Hz	220 - 240 / 1 / 50				
Abmessungen LxBxH	mm	700 x 215 x 600				
Gewicht	kg	16				
Artikelnummer		20.10.0067	20.10.0068	20.10.0069	20.10.0070	20.10.0071

GMV DECKEN- / STANDKLIMAGERÄT

- Paneel mit LCD Display
- Flexible Montage an der Wand (Boden) oder an der Decke
- Energiesparender EC-Ventilatormotor
- Inklusive Infrarot-Fernbedienung



YAPIF

		GMV-ND28ZD/A-T	GMV-ND36ZD/A-T	GMV-ND50ZD/A-T	GMV-ND63ZD/A-T	GMV-ND71ZD/A-T
Leistung Kühlen / Heizen	kW	2,8 / 3,2	3,6 / 4,0	5,0 / 5,6	6,3 / 7,1	7,1 / 8,0
Leistungsaufnahme Ventilator	W	40	40	50	75	75
Luftmenge	m ³ /h	500 / 580 / 650	500 / 580 / 650	700 / 850 / 950	1000 / 1150 / 1400	1000 / 1150 / 1400
Schalldruckpegel *	dB(A)	32 - 36	32 - 36	33 - 42	39 - 44	39 - 44
Rohranschlüsse Flüssig/Gas	mm (")	6,35 / 9,52 (1/4 - 3/8)	6,35 / 12,7 (1/4 - 1/2)	6,35 / 12,7 (1/4 - 1/2)	9,52 / 15,9 (3/8 - 5/8)	9,52 / 15,9 (3/8 - 5/8)
Spannungsversorgung	V/Ph/Hz	220 - 240 / 1 / 50				
Abmessungen LxBxH	mm	1220 x 700 x 225	1220 x 700 x 225	1220 x 700 x 225	1420 x 700 x 245	1420 x 700 x 245
Gewicht	kg	40	40	40	50	50
Artikelnummer		20.10.0008	20.10.0009	20.10.0010	20.10.0011	20.10.0012

		GMV-ND90ZD/A-T	GMV-ND112ZD/A-T	GMV-ND140ZD/A-T	GMV-ND160ZD/A-T
Leistung Kühlen / Heizen	kW	9,0 / 10,0	11,2 / 12,5	14,0 / 16,0	16,0 / 18,0
Leistungsaufnahme Ventilator	W	140	160	160	200
Luftmenge	m ³ /h	1200 / 1400 / 1600	1450 / 1800 / 2000	1450 / 1800 / 2000	1900 / 2100 / 2300
Schalldruckpegel *	dB(A)	43 - 50	42 - 51	42 - 52	45 - 52
Rohranschlüsse Flüssig/Gas	mm (")	9,52 / 15,9 (3/8 - 5/8)	9,52 / 15,9 (3/8 - 5/8)	9,52 / 15,9 (3/8 - 5/8)	9,52 / 19,05 (3/8 - 3/4)
Spannungsversorgung	V/Ph/Hz	220 - 240 / 1 / 50			
Abmessungen LxBxH	mm	1420 x 700 x 245	1700 x 700 x 245	1700 x 700 x 245	1700 x 700 x 245
Gewicht	kg	50	60	60	60
Artikelnummer		20.10.0013	20.10.0014	20.10.0016	20.10.0089

GMV 1-WEGE-KASSETTENKLIMAGERÄT

- Elegantes Kassettenpaneel
- Innengerät mit nur 178 mm Höhe
- Kondensathebepumpe mit 1000 mm Förderhöhe (ab Unterkante Gerät)
- Inklusive Infrarot-Fernbedienung



		GMV-ND22TD/A-T	GMV-ND28TD/A-T
Leistung Kühlen / Heizen	kW	2,2 / 2,5	2,8 / 3,2
Luftmenge	m ³ /h	450 / 500 / 600	450 / 500 / 600
Schalldruckpegel *	dB(A)	28 - 36	28 - 36
Rohranschlüsse Flüssig/Gas	mm (")	6,35 / 9,52 (1/4 - 3/8)	6,35 / 9,52 (1/4 - 3/8)
Spannungsversorgung	V/Hz/Ph	220 - 240 / 1 / 50	220 - 240 / 1 / 50
Abmessungen Innengerät LxBxH	mm	987 x 385 x 178	987 x 385 x 178
Gewicht Innengerät	kg	20	20
Abmessungen Paneel LxBxH	mm	1200 x 460 x 55	1200 x 460 x 55
Gewicht Paneel	kg	4,2	4,2
Artikelnummer Innengerät		20.10.0035	20.10.0036
Artikelnummer Paneel		20.10.0086	20.10.0086

GMV EURORASTER 360° KASSETTENKLIMAGERÄT

- Formschönes Kassettenpaneel
- Innengerät mit nur 570 x 570 x 265 mm
- Kondensathebepumpe mit 1000 mm Förderhöhe (ab Unterkante Gerät)
- Inklusive Infrarot-Fernbedienung



		GMV-ND22T/E-T	GMV-ND28T/E-T	GMV-ND36T/E-T	GMV-ND45T/E-T	GMV-ND56T/E-T
Leistung Kühlen / Heizen	kW	2,2 / 2,5	2,8 / 3,2	3,6 / 4,0	4,5 / 5,0	5,6 / 6,3
Luftmenge	m ³ /h	370 / 460 / 500	420 / 480 / 570	480 / 550 / 620	560 / 650 / 730	560 / 650 / 730
Schalldruckpegel *	dB(A)	25 - 36	28 - 36	35 - 39	39 - 43	39 - 43
Rohranschlüsse Flüssig/Gas	mm (")	6,35 / 9,52 (1/4 - 3/8)	6,35 / 9,52 (1/4 - 3/8)	6,35 / 12,7 (1/4 - 1/2)	6,35 / 12,7 (1/4 - 1/2)	9,52 / 15,9 (3/8 - 5/8)
Spannungsversorgung	V/Ph/Hz	220 - 240 / 1 / 50				
Abmessungen Innengerät LxBxH	mm	570 x 570 x 265	570 x 570 x 265	570 x 570 x 265	570 x 570 x 265	570 x 570 x 265
Gewicht Innengerät	kg	17,5	17,5	17,5	17,5	17,5
Abmessungen Paneel LxBxH	mm	620 x 620 x 47,5	620 x 620 x 47,5	620 x 620 x 47,5	620 x 620 x 47,5	620 x 620 x 47,5
Gewicht Paneel	kg	3	3	3	3	3
Artikelnummer Innengerät		20.10.1007	20.10.1008	20.10.1009	20.10.1010	20.10.1011
Artikelnummer Paneel TF05		15.10.0025	15.10.0025	15.10.0025	15.10.0025	15.10.0025

GMV STANDARD 360° KASSETTENKLIMAGERÄT

- Formschönes Kassettenpaneel
- Innengeräte mit 6,3 - 7,1 und 9,0 kW mit einer Höhe von nur 240 mm
- Energiesparender EC-Lüftermotor
- Kondensathebepumpe mit 1000 mm Förderhöhe (ab Unterkante Gerät)
- Inklusive Infrarot-Fernbedienung



YAPIF

		GMV-ND63T/C-T	GMV-ND71T/C-T	GMV-ND80T/C-T	GMV-ND90T/C-T
Leistung Kühlen / Heizen	kW	6,3 / 7,1	7,1 / 8,0	8,0 / 9,0	9,0 / 10,0
Luftmenge	m ³ /h	850 / 950 / 1150	850 / 950 / 1150	900 / 1000 / 1250	900 / 1000 / 1250
Schalldruckpegel *	dB(A)	31 - 37	31 - 37	34 - 39	34 - 39
Rohranschlüsse Flüssig/Gas	mm (")	9,52 / 15,9 (3/8 - 5/8)	9,52 / 15,9 (3/8 - 5/8)	9,52 / 15,9 (3/8 - 5/8)	9,52 / 15,9 (3/8 - 5/8)
Spannungsversorgung	V/Ph/Hz	220 - 240 / 1 / 50			
Abmessungen Innengerät LxBxH	mm	840 x 840 x 240	840 x 840 x 240	840 x 840 x 240	840 x 840 x 240
Gewicht Innengerät	kg	28	28	29	29
Abmessungen Paneel LxBxH	mm	950 x 950 x 52	950 x 950 x 52	950 x 950 x 52	950 x 950 x 52
Gewicht Paneel	kg	6	6	6	6
Artikelnummer Innengerät		20.10.1012	20.10.1013	20.10.1036	20.10.1014
Artikelnummer Paneel TF06		15.10.0026	15.10.0026	15.10.0026	15.10.0026

		GMV-ND100T/C-T	GMV-ND112T/C-T	GMV-ND140T/C-T
Leistung Kühlen / Heizen	kW	10,0 / 11,2	11,2 / 12,5	14,0 / 16,0
Luftmenge	m ³ /h	900 / 1000 / 1250	1100 / 1300 / 1650	1100 / 1300 / 1650
Schalldruckpegel *	dB(A)	34 - 39	39 - 43	39 - 43
Rohranschlüsse Flüssig/Gas	mm (")	9,52 / 15,9 (3/8 - 5/8)	9,52 / 15,9 (3/8 - 5/8)	9,52 / 15,9 (3/8 - 5/8)
Spannungsversorgung	V/Ph/Hz	220 - 240 / 1 / 50		
Abmessungen Innengerät LxBxH	mm	840 x 840 x 240	840 x 840 x 290	840 x 840 x 290
Gewicht Innengerät	kg	29	33	33
Abmessungen Paneel LxBxH	mm	950 x 950 x 52	950 x 950 x 52	950 x 950 x 52
Gewicht Paneel	kg	6	6	6
Artikelnummer Innengerät		20.10.1037	20.10.1015	20.10.1016
Artikelnummer Paneel TF06		15.10.0026	15.10.0026	15.10.0026

GMV FLACHES KANALKLIMAGERÄT

- Energiesparender EC-Lüftermotor
- Geringe Einbauhöhe von 200 mm bzw. 260 mm
- Hohe statische Pressung 0/15/30 Pa bzw. 0/30/50 Pa
- Inklusive Kabel-Fernbedienung XK 46



XK 46

		GMV-ND22PLS/C-T	GMV-ND28PLS/C-T	GMV-ND36PLS/C-T	GMV-ND45PLS/C-T	GMV-ND56PLS/C-T
Leistung Kühlen / Heizen	kW	2,2 / 2,5	2,8 / 3,2	3,6 / 4,0	4,5 / 5,0	5,6 / 6,3
Luftmenge	m ³ /h	200 / 350 / 450	200 / 350 / 450	300 / 400 / 550	400 / 550 / 750	550 / 700 / 850
Externe statische Pressung	Pa	15 / 30 / 0-30	15 / 30 / 0-30	15 / 30 / 0-30	15 / 30 / 0-30	15 / 30 / 0-30
Schalldruckpegel *	dB(A)	22 - 30	22 - 30	25 - 31	27 - 33	29 - 35
Rohranschlüsse Flüssig/Gas	mm (")	6,35 / 9,52 (1/4 - 3/8)	6,35 / 9,52 (1/4 - 3/8)	6,35 / 12,7 (1/4 - 1/2)	6,35 / 12,7 (1/4 - 1/2)	9,52 / 15,9 (3/8 - 5/8)
Spannungsversorgung	V/Ph/Hz	220 - 240 / 1 / 50				
Abmessungen LxBxH	mm	710 x 462 x 200	710 x 462 x 200	710 x 462 x 200	1010 x 462 x 200	1010 x 462 x 200
Gewicht	kg	18,5	18,5	19	25	25
Artikelnummer		20.10.1017	20.10.1018	20.10.1019	20.10.1020	20.10.1021

		GMV-ND71PLS/C-T	GMV-ND90PLS/C-T	GMV-ND112PLS/C-T	GMV-ND140PLS/C-T
Leistung Kühlen / Heizen	kW	7,1 / 8,0	9,0 / 10,0	11,2 / 12,5	14,0 / 16,0
Luftmenge	m ³ /h	650 / 850 / 1100	900 / 1250 / 1500	1100 / 1500 / 1700	1400 / 1700 / 2000
Externe statische Pressung	Pa	15 / 50 / 0-50	50 / 0-80	50 / 0-80	50 / 0-80
Schalldruckpegel *	dB(A)	30 - 37	32 - 40	32 - 40	37 - 42
Rohranschlüsse Flüssig/Gas	mm (")	9,52 / 15,9 (3/8 - 5/8)	9,52 / 15,9 (3/8 - 5/8)	9,52 / 15,9 (3/8 - 5/8)	9,52 / 15,9 (3/8 - 5/8)
Spannungsversorgung	V/Ph/Hz	220 - 240 / 1 / 50			
Abmessungen LxBxH	mm	1310 x 462 x 200	1340 x 655 x 260	1340 x 655 x 260	1340 x 655 x 260
Gewicht	kg	31	45,5	45,5	46,5
Artikelnummer		20.10.1022	20.10.1023	20.10.1024	20.10.1025

GMV STANDARD HOCHDRUCK-KANALKLIMAGERÄT

- 100% Frischluftversorgung inklusive Kühlregister
- Inklusive Kabelfernbedienung XK 46
- Ansteuerung mit GREE Zentralfernbedienung bzw. GLT-Systemen möglich
- Nur mit GMV Standard Außengeräten kompatibel (nicht mit Mini / Slim)



XK 46

		GMV-ND224PH/A-T	GMV-ND280PH/A-T
Leistung Kühlen / Heizen	kW	22,4 / 25,0	28,0 / 31,0
Luftmenge	m ³ /h	4000	4400
Externe statische Pressung	Pa	100	100
Schalldruckpegel *	dB(A)	54	55
Rohranschlüsse Flüssig/Gas	mm (")	9,52 / 22,2 (3/8 - 7/8)	9,52 / 22,2 (3/8 - 7/8)
Spannungsversorgung	V/Ph/Hz	220 - 240 / 1 / 50	220 - 240 / 1 / 50
Abmessungen L x B x H	mm	1686 x 870 x 450	1686 x 870 x 450
Gewicht	kg	103	103
Artikelnummer		20.10.1026	20.10.1027

GMV ERV KIT + DX

- Frischlufteinheiten mit Verdampfern, d.h. sie verfügen über vollständige Wärmetauscher und Verdampfer
- Inklusive Kabelfernbedienung XE70-33/H
- Im Zusammenschluss mit Gebläsekonvektoren verfügen sie über Kühl- und Heizfunktionen wie herkömmliche Klimaanlage
- Die Geräte verwenden eine Steuerung des Luftvolumens, um ein konstantes Luftvolumen innerhalb eines bestimmten Bereichs aufrechtzuerhalten
- Geräte können zur verknüpften Steuerung mit anderen Innengeräten in denselben CAN- und HBS-Netzwerken eingebunden werden



XE70-33/H

		GMV-VDR5PH/SA-S	GMV-VDR8PH/SA-S	GMV-VDR10PH/SA-S
Leistung Kühlen / Heizen	kW	8,5 / 4,0	12,0 / 10,6	14,5 / 12,0
Leistungsaufnahme	kW	0,27	0,44	0,64
Max. Betriebsstrom	A	1,65	2,73	3,86
Luftmenge	m ³ /h	500	800	1000
Externe statische Pressung	Pa	150	150	150
Schalldruckpegel *	dB(A)	55	59	62
Spannungsversorgung	V / Hz	220 - 240 / 50/60	220 - 240 / 50/60	220 - 240 / 50/60
Abmessungen L x B x H	mm	1700 x 880 x 340	1800 x 1185 x 390	1800 x 1185 x 390
Gewicht	kg	120	158	158
Artikelnummer		20.10.1033	20.10.1038	20.10.1039

GMV ZUBEHÖR, WI-FI STEUERUNG, FERNBEDIENUNGEN & SOFTWARE

Type	Artikelnummer	Beschreibung	
ME31-00/C3	40.10.0021	G-CLOUD GMV Wi-Fi Modul	
YAPIF	75.10.0009	Infrarot Fernbedienung <ul style="list-style-type: none"> • Steuert alle Funktionen der Innengeräte • Uhr mit Komfort-Tageszeituhr 	
XK46	75.10.0004	Single Kabelfernbedienung <ul style="list-style-type: none"> • Touch Tasten • Steuert alle Funktionen der Innengeräte • Für ein Innengerät bzw. bis zu 16 Innengeräte parallel • Uhr mit Komfort-Tageszeituhr 	
XK79	75.10.0027	Single Hotel Kabelfernbedienung <ul style="list-style-type: none"> • Vereinfachte Steuerung für Hotels • Für ein Innengerät bzw. bis zu 16 Innengeräte parallel • Direkter Türkarteneingang für 230VAC oder 5-24VDC 	
CE54-24/F(C)	75.10.0017	4,3" Farb-LCD-Touch Zentralfernbedienung <ul style="list-style-type: none"> • Zentralfernbedienung für bis zu 32 Innengeräte • Steuert alle Funktionen der Innengeräte • 28 Wochenzeitprogramme mit Verknüpfung der Betriebsart • Anzeige von Datum, Wochentag und Uhrzeit 	
CE53-24/F(C)	75.10.0013	7" Farb-LCD-Touch Zentralfernbedienung <ul style="list-style-type: none"> • Zentralfernbedienung für bis zu 32 Innengeräte • Steuert alle Funktionen der Innengeräte • 28 Wochenzeitprogramme mit Verknüpfung der Betriebsart • Anzeige von Datum, Wochentag und Uhrzeit 	
CE52-24/F(C)	75.10.0012	7" Farb-LCD-Touch Zentralfernbedienung <ul style="list-style-type: none"> • Zentralfernbedienung für bis zu 128 Innengeräte • Steuert alle Funktionen der Innengeräte • 28 Wochenzeitprogramme mit Verknüpfung der Betriebsart • Anzeige von Datum, Wochentag und Uhrzeit 	

Type	Artikelnummer	Beschreibung	
FE11-24/D4(B)	40.10.0037	<p>GREE Windows Energiekostenabrechnung</p> <ul style="list-style-type: none"> • Benötigt Interface ME11-24/D4(B), Windows-PC mit Excel, kWh-Zähler und Stromwandler (bauseits) • Energieabrechnung per Excel (bauseits) 	
ME11-24/D4(B)	40.10.0038	<p>Interface für Energiekostenabrechnung</p> <ul style="list-style-type: none"> • Für bis zu 16 Kältemittelsysteme (mit je max. 4 Außengeräte) und max. 255 Innengeräte 	
DE40-33/A(C)	40.10.0010	<p>GREE GMV Diagnose- und Inbetriebnahme Softwarekit</p> <ul style="list-style-type: none"> • USB - CAN-Bus Converter • Windows Inbetriebnahme und Diagnose Software • Unterstützt den Anschluss des GMV-Systems an den PC über den USB-Anschluss 	
FE30-24DF(B)	40.10.0026	<p>GMV Monitoring Fernverwaltungs-Software</p> <ul style="list-style-type: none"> • Smarte Remote-Eudemon-Software • Erfordert die BACNet-Schnittstelle ME30-24/DF(B) 	
CE41-24/F(C)	40.10.0014	<p>GREE Mobile Debugger Diagnosegerät</p> <ul style="list-style-type: none"> • 4,3" Touchscreen • ODU / IDU-Status • Systemstatus • IDU-Steuerung 	
GMV RP02	40.10.0017	<p>GLT / ZLT Fernregelungsplatine RP02</p> <ul style="list-style-type: none"> • 3 x 0-10 V Signale für Solltemperatur / Lüfterstufe und Betriebsarteneinstellung. • 3 x ON/OFF Kontakte für Luftleitlamelle (Swing), Gerät Ein/Aus und Sperrung der Fernbedienung. • 2 potentialfreie Kontakte und LED-Anzeige für die Betriebs- und Störmeldung. • Sammelstörung für die Außengeräte Überwachung 	

GMV MODBUS- UND BACNET-INTERFACE & KNX MODUL

Type	Artikelnummer	Beschreibung	
ME30-24/E5(M)	40.10.0007	<p>ModBus Interface Kommunikationsmodul</p> <ul style="list-style-type: none"> Für bis zu 16 Kältemittelsysteme (mit je max. 4 Außengeräten) und max. 128 Innengeräte 	
ME30-24DF(B)	40.10.0009	<p>BACNet Interface</p> <ul style="list-style-type: none"> Für bis zu 8 Außengeräte und max. 48 Innengeräte 	
ME30-24/F1(K)	40.10.0029	<p>KNX-Modul</p> <ul style="list-style-type: none"> Unterstützt das KNX-Protokoll 	
ME31-33/EH1(M)	40.10.0040	<p>ModBus Interface Mini</p> <ul style="list-style-type: none"> Über dieses Interface kann ein einzelnes Innengerät über Modbus angesteuert werden 	

GMV Y-ABZWEIGER & T-STÜCKE INKL. ISOLIERUNG



Type	Artikelnummer	Leistungsbereich [kW]	Beschreibung
FQ01A/A	40.10.0001	$x \leq 20$	Y-Abzweiger
FQ01B/A	40.10.0002	$20 < x \leq 30$	Y-Abzweiger
FQ02/A	40.10.0003	$30 < x \leq 70$	Y-Abzweiger
FQ03/A	40.10.0004	$70 < x \leq 135$	Y-Abzweiger
FQ04/A	40.10.0005	$x > 135$	Y-Abzweiger
ML01/A	40.10.0006		T-Stück zum Verbinden von Außengeräten

GREE GMV

GEWERBLICHE VRF MULTI RAUMKLIMALÖSUNGEN FÜR HÖCHSTE ANSPRÜCHE



1. Präambel

1.1 Der Auftragnehmer nimmt Aufträge entgegen, verkauft und liefert ausschließlich aufgrund dieser Verkaufs- und Lieferbedingungen. Diese nachstehenden Bedingungen gelten für alle Leistungen, die der Auftragnehmer oder ein von ihm namhaft gemachtes Subunternehmen im Rahmen dieses Vertrages durchführt.

1.2 Mündlich vereinbarte Änderungen oder Ergänzungen dieses Vertrages sind nur wirksam, wenn sie vom Auftragnehmer schriftlich bestätigt worden sind.

1.3 Geschäfts- bzw. Lieferbedingungen des Auftraggebers werden für das gegenständliche Rechtsgeschäft und die gesamte Geschäftsbeziehung ausdrücklich ausgeschlossen.

1.4 Angebote sind grundsätzlich freibleibend.

1.5 Diese Verkaufs- und Lieferbedingungen gelten als Rahmenvereinbarung auch für alle weiteren Rechtsgeschäfte zwischen den Vertragsteilen.

2. Lieferung

2.1 Die Lieferung erfolgt auf Rechnung und Gefahr des Auftraggebers.

2.2 Teillieferungen sind möglich.

2.3 Beanstandungen aus Transportschäden hat der Auftraggeber sofort nach Empfang der Ware beim Transportunternehmen und Auftragnehmer schriftlich, spätestens jedoch binnen 8 Tagen, vorzubringen.

2.4 Aufbewahrungsmaßnahmen und Aufbewahrungskosten, die aus Gründen notwendig werden, die in der Sphäre des Auftraggebers liegen, gehen zu Lasten und auf Kosten des Auftraggebers.

2.5 Sachlich gerechtfertigte und angemessene Änderungen der Leistungs- und Lieferverpflichtung des Auftragnehmers, insbesondere angemessene Lieferfristüberschreitungen, gelten vom Auftraggeber als vorweg genehmigt, sofern es sich nicht um ein Verbrauchergeschäft handelt.

2.6 Angekündigte Liefertermine gelten, wenn kein Fixgeschäft vereinbart worden ist, als bloß annähernd geschätzt. Höhere Gewalt oder andere unvorhergesehene Hindernisse in der Sphäre des Auftragnehmers oder dessen Untertieranten entbinden den Auftragnehmer von der Einhaltung der vereinbarten Lieferzeit.

2.7 Betriebs- und Verkehrsstörung und nicht ordnungsgemäße Lieferung von Untertieranten gelten auch als höhere Gewalt und befreien den Auftragnehmer für die Dauer der Behinderung oder nach Wahl des Auftragnehmers auch endgültig von der Verpflichtung zur Lieferung, ohne dass dem Auftraggeber Ansprüche aufgrund des Rücktritts durch den Auftragnehmer entstehen.

2.8 Wird der angegebene Liefertermin um mehr als 30 Tage überschritten, ist der Auftraggeber berechtigt, nach Setzung einer weiteren mindestens 90-tägigen Nachfrist mittels Schreiben vom Vertrag zurückzutreten. Auch der Auftragnehmer kann zurücktreten, wenn die Lieferung durch höhere Gewalt, Arbeitskonflikte oder sonstige, durch den Auftragnehmer unabwendbare Hindernisse, wie beispielsweise Transportunterbrechungen oder Produktionseinstellungen, unmöglich wird. In beiden Fällen ist der Auftragnehmer nur zur zinsfreien Rückerstattung empfangener Anzahlung verpflichtet.

2.9 Dem Auftragnehmer steht es frei, die Art der Versendung der Ware und das Transportmittel auszuwählen.

2.10 Erfüllungsort für Lieferung und Zahlung ist der Geschäftssitz des Auftragnehmers.

3. Preise

3.1 Die genannten Preise enthalten keine Umsatzsteuer.

3.2 Die Berechnung der Preise erfolgt in Euro.

3.3 Für die Berechnung der Preise sind jeweils die am Tage der Lieferung gültigen Preise maßgebend.

3.4 Sollten sich die Lohnkosten aufgrund kollektivvertraglicher Regelungen in der Branche oder innerbetrieblicher Abschlüsse oder sollten sich andere, für die Kalkulation relevante Kostenstellen oder zur Leistungserstellung notwendige Kosten, wie jene für Materialien, Energie, Transporte, Fremdarbeiten, Finanzierung, etc. verändern, so ist der Auftragnehmer berechtigt, die Preise entsprechend zu erhöhen oder zu ermäßigen, sofern es sich nicht um ein Verbrauchergeschäft handelt.

4. Zahlung

4.1 Die Rechnungslegung erfolgt, soweit möglich, umgehend nach Lieferung.

4.2 Zahlungen sind nach Rechnungslegung ohne jeden Abzug und spesenfrei fällig. Für Teilrechnungen gelten die für den Gesamtauftrag festgelegten Zahlungsbedingungen analog.

4.3 Bei Aufträgen, die mehrere Einheiten umfassen, ist der Auftragnehmer berechtigt, nach Lieferung jeder einzelnen Einheit oder Leistung Rechnung zu legen.

4.4 Der Auftraggeber ist nicht berechtigt, Zahlungen wegen nicht vollständiger Lieferung, Garantie- oder Gewährleistungsansprüchen, oder Bemängelungen zurückzuhalten.

4.5 Bei dem Auftragnehmer einlangende Zahlungen tilgen zuerst Zinseszinsen, die Zinsen und Nebenspesen, die vorprozessualen Kosten, wie Kosten eines beigezogenen Anwaltes und Inkassobüros, dann das aushaftende Kapital, beginnend bei der ältesten Schuld.

4.6 Bei Zahlungsverzug werden vom Auftragnehmer Verzugszinsen im banküblichen Ausmaß verrechnet. Bei Nichteinhaltung zweier Raten bei Teilzahlungen ist der Auftragnehmer berechtigt, Terminverlust in Kraft treten zu lassen und übergebene Akzepte entsprechend fällig zu stellen.

5. Eigentumsrecht

5.1 Die gelieferten Maschinen und Zubehörteile bleiben bis zur restlichen Bezahlung (einschließlich Zinsen und Kosten) uneingeschränktes Eigentum des Auftraggebers. Der Auftraggeber hat für diese Zeit für die ordnungsgemäße Instandhaltung (Wartung und Reparatur) auf seine Kosten zu sorgen. Verpfändungen oder Sicherungsübereignungen vor restloser Bezahlung gelten als ausgeschlossen.

5.2 Kommt der Auftraggeber seinen Verpflichtungen aus dem Vertrag nicht ordnungsgemäß nach, so ist der Auftragnehmer jederzeit berechtigt, sein Eigentum auf Kosten des Auftraggebers zurückzuholen, zu dessen Herausgabe sich der Auftraggeber verpflichtet.

6. Forderungsabtretungen

6.1 Bei Lieferung unter Eigentumsvorbehalt tritt der Auftraggeber dem Auftragnehmer schon jetzt seine Forderungen gegenüber Dritten, soweit diese durch Veräußerung oder Verarbeitung unserer Waren entstehen, bis zur endgültigen Bezahlung unserer Forderungen zahlungshalber ab. Der Auftraggeber hat uns auf Verlangen seine Auftragnehmer zu nennen und diese rechtzeitig von der Zession zu verständigen. Die Zession ist in den Geschäftsbüchern, Lieferscheinen, Fakturen, etc. dem Abnehmer ersichtlich zu machen.

6.2 Ist der Auftraggeber mit seinen Zahlungen dem Auftragnehmer gegenüber im Verzug, so sind bei ihm eingehende Verkaufserlöse abzusondern und hat bzw. hält der Auftraggeber diese nur im Namen des Auftragnehmers inne. Allfällige Ansprüche gegen einen Versicherer sind in den Grenzen des § 15 Versicherungsgesetz bereits jetzt an den Auftragnehmer abzutreten. 6.3 Forderungen gegen den Auftragnehmer dürfen ohne dessen ausdrückliche Zustimmung nicht durch den Auftraggeber abtreten werden.

7. Kostenvoranschlag

7.1 Der Kostenvoranschlag wird nach bestem Fachwissen erstellt, es kann jedoch keine Gewähr für die Richtigkeit übernommen werden.

7.2 Alle Angebote sind freibleibend. Die Kosten für die Erstattung eines Kostenvoranschlages, sofern solche auflaufen, werden dem Auftraggeber verrechnet.

8. Mahn- und Inkassospesen

8.1 Für den Fall des Zahlungsverzuges ist der Auftraggeber verpflichtet, dem Auftragnehmer sämtliche von ihm aufgewendeten vorprozessualen Kosten, wie etwa Anwalts honorare und Kosten von Inkassobüros, zu refundieren.

8.2 Sofern der Auftragnehmer das Mahnwesen selbst betreibt, verpflichtet sich der Auftraggeber pro erfolgter Mahnung, einen Betrag von EURO 35,- zuzüglich zu den sonst anfallenden Zinsen und Kosten zu bezahlen.

8.3 Darüber hinaus ist vom Auftraggeber jeder weitere Schaden,

insbesondere auch der Schaden, der dadurch entsteht, dass infolge Nichtzahlung entsprechend höhere Zinsen auf allfällige Kreditkonten des Auftragnehmers anfallen, unabhängig vom Verschulden am Zahlungsverzug zu ersetzen.

9. Materialgarantie und Haftung

9.1 Ansprüche auf Materialgarantie können vom Käufer 24 Monate ab Lieferung und Rechnungsdatum geltend gemacht werden. Die Materialgarantie umfasst ausschließlich das zur Verfügung stellen von Ersatzteilen ab Lager. Es wird ausdrücklich vereinbart, dass die Materialgarantie keinen Ersatz für Arbeitslöhne, Anfahrtskosten etc. inkludiert. Voraussetzung für die Materialgarantie ist eine ordnungsgemäße Installation durch den Fachbetrieb entsprechend den Montagerichtlinien und Einsatzbedingungen sowie eine regelmäßige Wartung der Anlage gemäß den Hersteller Wartungshinweisen. Bei unsachgemäßer Gerätemontage und Nichtbefolgung der Hersteller Einsatzbedingungen sowie Wartungsrichtlinien wird jeglicher Garantieanspruch zurückgewiesen.

9.2 Der Auftragnehmer leistet Gewährleistung bzw. Materialgarantie im Rahmen der Geschäftsbedingungen der Hersteller. Unsere Gewährleistung bzw. Materialgarantie ist immer nur auf den Umfang beschränkt, den unser Vorlieferant uns gegenüber gewährt.

9.3 Tritt bei der gelieferten Ware ein Mangel auf, kann der Auftraggeber vorerst nur die Verbesserung oder den Austausch der Ware verlangen, es sei denn, dass die Verbesserung oder der Austausch unmöglich ist oder für den Auftragnehmer, verglichen mit der anderen Abhilfe, mit einem unverhältnismäßig hohen Aufwand verbunden wäre. Ob dies der Fall ist, richtet sich auch nach dem Wert der mangelfreien Ware, der Schwere des Mangels und den mit der anderen Abhilfe für den Übernehmer verbundenen Unannehmlichkeiten. Der Auftragnehmer verpflichtet sich die Verbesserung oder den Austausch nach Übergabe der Ware durch den Auftraggeber in angemessener Frist durchzuführen.

9.4 Sind sowohl die Verbesserung, als auch der Austausch unmöglich oder für den Auftragnehmer mit einem unverhältnismäßig hohen Aufwand verbunden, so hat der Auftraggeber das Recht auf Preisminderung oder, sofern es sich nicht um einen geringfügigen Mangel handelt, das Recht auf Wandlung. Dasselbe gilt, wenn der Auftragnehmer die Verbesserung oder den Austausch verweigert oder nicht in angemessener Frist vornimmt, wenn diese Abhilfen für den Auftraggeber mit erheblichen Unannehmlichkeiten verbunden wären und wenn sie ihm aus triftigen, in der Person des Auftragnehmers liegenden Gründen, unzumutbar sind.

9.5 Es wird vereinbart, dass der Auftraggeber sein Recht auf Gewährleistung bei beweglichen und unbeweglichen Sachen im Sinne des §933 ABGB binnen sechs Monaten gerichtlich geltend machen muss. Diese Bestimmung gilt nicht für Verbrauchergeschäfte nach dem KSchG.

9.6 Von der Gewährleistung ausgenommen sind Verschleißteile und Zubehör (wie z.B. Datenträger, Typenräder, etc.) sowie Reparaturen infolge nicht autorisierter Eingriffe Dritter. Werden die Vertragsgegenstände in Verbindung mit Geräten und/oder Programmen Dritter eingesetzt, besteht eine Gewährleistung für Funktions- und Leistungsmängel der Vertragsgegenstände nur dann, wenn solche Mängel auch ohne eine derartige Verbindung auftreten.

9.7 Über den Gewährleistungsrahmen hinaus können zusätzliche Garantieleistungen bestellt werden. Auch für diese Leistungen gelten die gegenständlichen Bedingungen. Für den Fall einer derartigen Garantie erklärt der Auftragnehmer, dass durch diese Garantie das Gewährleistungsrecht des Auftraggebers nicht eingeschränkt wird.

10. Vertragsrücktritt

10.1 Bei Annahmeverzug oder anderen wichtigen Gründen, wie insbesondere Konkurs des Auftraggebers oder Konkursabweisung mangels Vermögens, so wie bei Zahlungsverzug des Kunden, ist der Auftragnehmer zum Rücktritt vom Vertrag berechtigt, sofern er von beiden Seiten noch nicht zur Gänze erfüllt ist.

10.2 Für den Fall des Rücktrittes hat der Auftragnehmer bei Verschulden des Auftraggebers die Wahl, einen pauschalierten Schadenersatz von 15 % des Bruttorechnungsbetrages oder den Ersatz des tatsächlich entstandenen Schadens zu begehren.

10.3 Bei Zahlungsverzug des Auftraggebers ist der Auftragnehmer von allen weiteren Leistungs- und Lieferungsverpflichtungen entbunden.

10.4 Tritt der Auftraggeber, ohne dazu berechtigt zu sein, vom Vertrag zurück oder begehrt er seine Aufhebung, so hat der Auftragnehmer die Wahl, auf die Erfüllung des Vertrages zu bestehen oder der Aufhebung des Vertrages zuzustimmen. Im letzteren Fall ist der Auftraggeber verpflichtet, nach Wahl des Auftragnehmers einen pauschalierten Schadenersatz in Höhe von 15 % des Bruttorechnungsbetrages oder den tatsächlich entstandenen Schaden zu bezahlen.

11. Aufrechnung

11.1 Eine Aufrechnung von behaupteten Gegenforderungen des Auftraggebers gegen Ansprüche des Auftragnehmers ist ausgeschlossen, es sei denn, diese Gegenforderung ist gerichtlich festgestellt oder vom Auftragnehmer schriftlich anerkannt worden.

12. Höhere Gewalt

12.1 Höhere Gewalt oder andere unvorhergesehene Hindernisse in der Sphäre des Auftragnehmers entbinden diesen von der Einhaltung der vereinbarten Verpflichtungen. Betriebs- und Verkehrsstörungen im Bereich des Auftraggebers gelten auch als höhere Gewalt und befreien den Auftragnehmer für die Dauer der Behinderung von der zu erbringenden Leistung, ohne dass dem Auftraggeber dadurch Ansprüche auf Preisminderung entstehen.

13. Produkthaftung

13.1 Regressforderungen im Sinne des §12 Produkthaftungsgesetzes sind ausgeschlossen, es sei denn, der Regressberechtigte weist nach, dass der Fehler in der Sphäre des Auftragnehmers verursacht und zumindest grob fahrlässig verschuldet worden ist.

14. Gerichtsstand und anwendbares Recht

14.1 Soweit nicht anders vereinbart, gelten die zwischen Vollkaufleuten zur Anwendung kommenden gesetzlichen Bestimmungen.

14.2 Für eventuelle Streitigkeiten gilt die örtliche Zuständigkeit des sachlich zuständigen Gerichtes für den Geschäftssitz des Auftragnehmers vereinbart.

14.3 Es gilt österreichisches materielles Recht. Die Anwendbarkeit des UNKaufrechtes wird ausgeschlossen.

14.4 Für alle gegen einen Verbraucher, der im Inland seinen Wohnsitz, gewöhnlichen Aufenthalt oder Ort der Beschäftigung hat, wegen Streitigkeiten aus diesem Vertrag erhobenen Klagen ist eines jener Gerichte zuständig, in dessen Sprengel der Verbraucher seinen Wohnsitz, gewöhnlichen Aufenthalt oder Ort der Beschäftigung hat.

15. Datenschutz und Adressenänderung

15.1 Der Auftraggeber erteilt seine Zustimmung, dass die im Kaufvertrag mit enthaltenen personenbezogenen Daten in Erfüllung des Vertrages vom Auftragnehmer automationsunterstützt gespeichert und verarbeitet werden können.

15.2 Der Auftraggeber ist verpflichtet, dem Auftragnehmer Änderungen seiner Wohn- bzw. Geschäftsadresse bekannt zu geben, solange das vertragsgegenständliche Rechtsgeschäft nicht beiderseitig vollständig erfüllt ist. Wird die Mitteilung unterlassen, so gelten Erklärungen auch dann als zugegangen, falls sie an die zuletzt bekannt gegebene Adresse gesendet werden.

16. Schlussbestimmungen

16.1 Für den Verkauf an Verbraucher im Sinne des Konsumentenschutzgesetzes gelten die vorstehenden Bestimmungen nur insoweit, als das Konsumentenschutzgesetz nicht zwingend andere Bestimmungen vorsieht.

16.2 Änderungen der Adresse des Auftraggebers hat dieser unverzüglich dem Auftragnehmer bekannt zu geben.

16.3 Sind oder werden einzelne Bestimmungen dieser Geschäftsbedingungen ungültig oder unwirksam, so wird hierdurch die Gültigkeit der übrigen Bestimmungen nicht berührt.



GREE GmbH
Industriestraße 12
8321 St. Margarethen/Raab

	E-Mail: office@greeaustria.at	
	Telefon: +43 3115 40 457 - 0	
	Firmenbuch: FN526353z	
	UID Nummer: ATU75165429	

WWW.GREEAUSTRIA.AT

Messbedingungen von Gree Klimageräten: Kühlen: Außentemperatur 35°C TK / 24°C FK, Raumtemperatur 27°C TK / 19°C FK
Heizen: Außentemperatur 7°C TK / 6°C FK, Raumtemperatur 20°C TK 7/15°C FK || Kältemittelleitungslänge: 7,5 m || * Schalldruckpegel bei 75%